

MÉLANGEUR PNEUMATIQUE à lames extensibles

3A5454B

FR

Agitateur à lames extensibles sur bonde pour le maintien de la suspension et le mélange uniforme dans des résines de mousse de polyuréthane à pulvériser et autres peintures et revêtements industriels. Pour un usage professionnel uniquement.

Pas homologué pour une utilisation dans des endroits avec une atmosphère explosive en Europe.

Modèle 26C150

Viscosité élevée, jusqu'à 2000 centipoises

Pression de service maximale de 0,7 MPa (7 bars, 100 psi)



Instructions de sécurité importantes

Lire tous les avertissements et instructions de ce manuel. Conserver ces instructions.



AVERTISSEMENT

RISQUE D'INCENDIE ET D'EXPLOSION

Utiliser avec cet appareil uniquement des produits non inflammables ou à base d'eau. Ne pas utiliser des produits avec un point d'éclair plus petit que 60°C (140°F).

Pour obtenir plus d'informations concernant votre produit, demandez les Fiches de Données de Sécurité (FDS) à votre fournisseur.

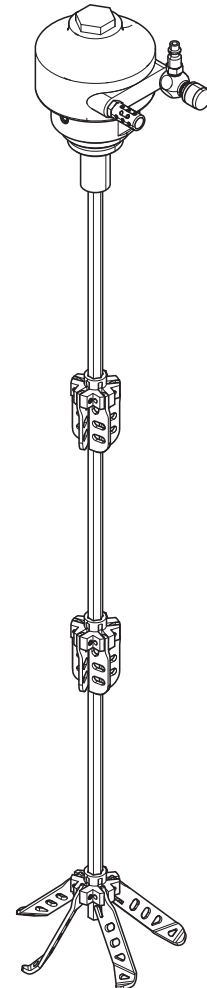

ti32759a



Table des matières







Avertissements	3	Entretien	8
Installation	5	Lubrification du moteur pneumatique	8
Mise à la terre5	Réparation	9
Exigences de l'alimentation en air5	Rinçage du moteur pneumatique	9
Accessoires pour conduite d'air5	Entretien	10
Montage de l'agitateur6	Pièces	12
Fonctionnement	8	Dimensions	14
Procédure de décompression8	Caractéristiques techniques	15
Utilisation de l'agitateur8	Garantie standard de Graco	16
Vérification de la viscosité du produit de pulvérisation ..	.8	Informations concernant Graco	16

Avertissements

Les avertissements suivants concernent la configuration, l'utilisation, la mise à la terre, l'entretien et la réparation de cet équipement. Le point d'exclamation est un avertissement général tandis que le symbole de danger fait référence aux risques associés à une procédure particulière. Lorsque ces symboles apparaissent dans le texte du présent manuel, ou sur les étiquettes d'avertissement, se reporter à ces avertissements. Les symboles de danger et avertissements spécifiques au produit qui ne sont pas mentionnés dans cette section pourront, le cas échéant, apparaître dans le texte du présent manuel.

 <h2 style="margin: 0;">AVERTISSEMENT</h2>	
   	<p>RISQUE D'INCENDIE ET D'EXPLOSION</p> <p>Les vapeurs inflammables, telles que les vapeurs de solvant et de peinture, dans la zone de travail peuvent s'enflammer ou exploser. La circulation de la peinture ou du solvant dans l'appareil peut produire de l'électricité statique et des étincelles. Afin d'éviter les risques d'incendie ou d'explosion :</p> <ul style="list-style-type: none"> • Ne pas utiliser ou nettoyer avec des produits avec un point d'éclair plus petit que 60°C (140°F). Utiliser uniquement des produits non inflammables ou à base d'eau. Pour des informations complètes sur le matériel, demander les fiches techniques santé-sécurité (FTSS) au distributeur ou revendeur de produits de pulvérisation. • Utiliser l'équipement uniquement dans des locaux bien aérés. • Supprimer toutes les sources d'incendie, telles que les veilleuses, cigarettes, lampes de poche et bâches en plastique (risque d'étincelles d'électricité statique). • Mettre à la terre tous les équipements présents dans la zone de travail Voir les instructions de la Mise à la terre. • Veiller à ce que la zone de travail soit toujours propre, exempte de déchets, solvants, chiffons et essence. • En présence de vapeurs inflammables, ne pas raccorder/débrancher des cordons d'alimentation électrique, ne pas allumer/éteindre des interrupteurs électriques ou des lampes. • Utiliser uniquement des tuyaux mis à la terre. • En cas d'étincelles d'électricité statique, cessez immédiatement d'utiliser l'équipement au risque de recevoir une décharge. Ne pas utiliser l'équipement tant que le problème n'a pas été identifié et résolu. • Un extincteur opérationnel doit être disponible dans la zone de travail.
 	<p>RISQUES LIÉS À UNE MAUVAISE UTILISATION DE L'ÉQUIPEMENT</p> <p>Une mauvaise utilisation peut causer de graves blessures, pouvant entraîner la mort.</p> <ul style="list-style-type: none"> • N'utilisez pas l'appareil si vous êtes fatigué ou sous l'influence de médicaments, de drogue ou d'alcool. • Ne pas dépasser la pression de service maximale ni les valeurs limites de température spécifiées pour le composant le plus faible de l'équipement. Consulter le chapitre Spécifications techniques des manuels des équipements. • Utiliser des produits et solvants compatibles avec les pièces en contact avec le produit. Consulter le chapitre Spécifications techniques des manuels des équipements. Lire les avertissements du fabricant de produits et solvants. Pour obtenir des informations détaillées sur les produits de pulvérisation utilisés, demander les fiches signalétiques (SDS) au distributeur ou au revendeur. • Ne pas quitter la zone de travail tant que l'équipement est sous tension ou sous pression. • Éteindre tous les équipements et exécuter la procédure de décompression lorsque ces équipements ne sont pas utilisés. • Vérifier quotidiennement l'équipement. Réparer ou remplacer immédiatement toute pièce usée ou endommagée, et ce, uniquement par des pièces d'origine du fabricant. • Ne pas altérer ou modifier l'équipement. Toute altération ou modification peut annuler les homologations et entraîner des risques liés à la sécurité. • Veiller à ce que tout l'équipement soit adapté et homologué pour l'environnement dans lequel il est utilisé. • Utiliser l'équipement uniquement aux fins auxquelles il est prévu. Pour plus d'informations, contacter son distributeur. • Éloigner les tuyaux et câbles électriques des zones de circulation, des bords coupants, des pièces en mouvement et des surfaces chaudes. • Ne pas tordre ou trop plier les tuyaux, ne pas utiliser les tuyaux pour soulever ou tirer l'équipement. • Tenir les enfants et animaux à distance de la zone de travail. • Observer toutes les consignes de sécurité en vigueur.

AVERTISSEMENT

 	<p>RISQUES LIÉS AUX PIÈCES EN MOUVEMENT</p> <p>Les pièces en mouvement peuvent pincer, couper ou amputer des doigts ou d'autres parties du corps.</p> <ul style="list-style-type: none"> • Se tenir à l'écart des pièces en mouvement. • Ne pas faire fonctionner l'équipement si des écrans de protection ou des couvercles ont été enlevés. • Un équipement sous pression peut se mettre en marche sans prévenir. Avant de faire une vérification de l'appareil, avant de le déplacer et avant de faire un entretien sur l'appareil, exécuter la Procédure de décompression et débrancher toutes les sources d'alimentation électrique.
  	<p>RISQUES LIÉS AUX ÉQUIPEMENTS SOUS PRESSION</p> <p>Du produit s'échappant de l'équipement, provenant de fuites ou d'éléments endommagés peut être projeté dans les yeux ou sur la peau et provoquer de graves blessures.</p> <ul style="list-style-type: none"> • Appliquer la Procédure de décompression à la fin du cycle de pulvérisation/distribution et avant toute procédure de nettoyage, de vérification ou d'entretien de l'équipement. • Serrer tous les branchements de produit avant de faire fonctionner l'équipement. • Vérifier quotidiennement les tuyaux et les raccords. Immédiatement remplacer les pièces usées ou endommagées.
	<p>RISQUES LIÉS AUX PRODUITS ET VAPEURS TOXIQUES</p> <p>Les produits ou vapeurs toxiques peuvent causer de graves blessures, voire la mort, en cas de projection dans les yeux ou sur la peau, d'inhalation ou d'ingestion.</p> <ul style="list-style-type: none"> • Lire la Fiche de Données de Sécurité (FDS) pour prendre connaissance des risques spécifiques liés aux produits utilisés. • Entreposer les produits dangereux dans des récipients homologués et les jeter en observant les recommandations en la matière.
	<p>ÉQUIPEMENT DE PROTECTION INDIVIDUELLE</p> <p>Porter un équipement de protection approprié dans la zone de travail pour réduire le risque de blessures graves, notamment aux yeux, aux oreilles (perte auditive) ou par brûlure ou inhalation de vapeurs toxiques. Cet équipement de protection comprend ce qui suit, mais sans s'y limiter :</p> <ul style="list-style-type: none"> • Des lunettes de protection et une protection auditive. • Des masques respiratoires, des vêtements et gants de protection tels que recommandés par le fabricant de produits et solvants.

Installation

Mise à la terre



Voir FIG. 1. Desserrer la vis de mise à la terre (GS). Introduire une extrémité d'un fil de terre d'au moins $3,3 \text{ mm}^2$ (12 ga.) derrière la vis de terre et bien serrer la vis. Raccorder la pince de mise à la terre à une vraie terre. Graco peut fournir un fil de terre et une pince de mise à la terre, réf. 238909.

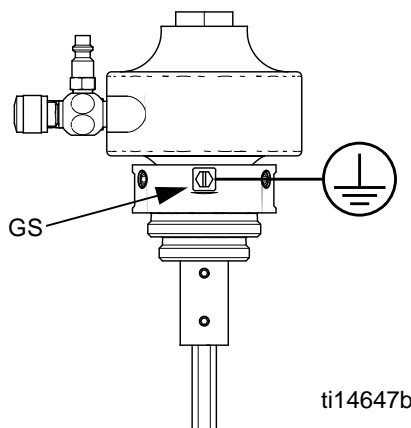
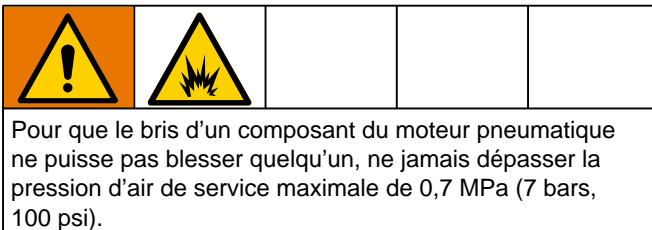

FIG. 1: Vis de mise à la terre

Exigences de l'alimentation en air



Quantité d'air nécessaire pour une utilisation en continu à 400 t/min et une pression d'entrée de 0,7 MPa (7 bars, 100 psi) :

- moteur pneumatique haute viscosité – $0,62 \text{ m}^3/\text{min}$ (22 scfm)

Accessoires pour conduite d'air

Installez les accessoires suivants dans l'ordre indiqué dans la FIG. 2, en utilisant des adaptateurs si nécessaire.

Vanne d'air principale de type purge (A) : requis dans le système pour relâcher l'air emprisonné entre la vanne et le moteur pneumatique lorsque la vanne est fermée.

Filtre à air (B) : élimine les impuretés et l'humidité nuisibles de l'alimentation en air comprimé. Commander la référence 106148 pour 3/8 npt ou 106149 pour 1/2 npt.

Régulateur d'air et manomètre (C) : pour contrôler le moteur pneumatique et la vitesse de l'agitateur.

Lubrificateur de conduite d'air (D) : Placer en aval du filtre un lubrificateur de conduite d'air qui assurera automatiquement la lubrification du moteur pneumatique. Réglez le taux de lubrification à 1 goutte d'huile par minute en cas de fonctionnement à haute vitesse ou en continu. Évitez les excès de lubrification car cela risquerait de polluer l'air d'échappement. Pour lubrifier manuellement le moteur pneumatique, voir **Lubrification du moteur pneumatique**, page 9. Un lubrificateur de conduite d'air de 9,52 mm (3/8 po.) npt, référence 214847, est disponible auprès de Graco.

ATTENTION

Un manque de lubrification du moteur pneumatique entraînera une défaillance de ce dernier.

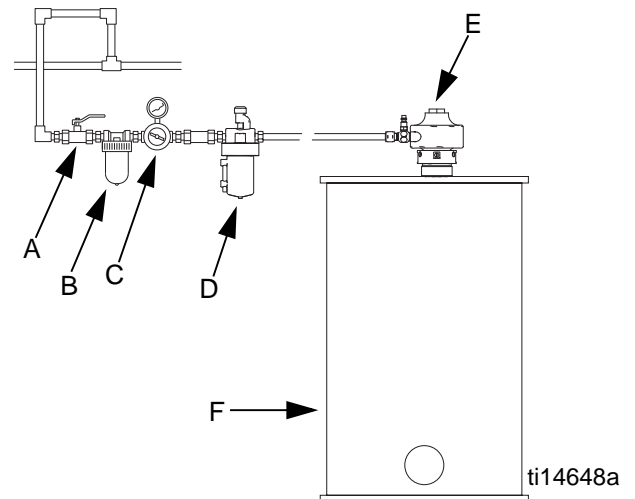



FIG. 2: Installation type

Légende :

- A Vanne pneumatique principale de type purge
- B Filtre à air
- C Régulateur d'air et manomètre
- D Lubrificateur sur conduite d'air
- E Moteur d'agitateur
- F Réservoir de mélange (référence uniquement)

Montage de l'agitateur

				
--	---	--	--	--

Pour éviter que des étincelles puissent créer un incendie ou une explosion :

- Aussi bien lorsque l'agitateur est en marche que lorsqu'il est en attente, toujours veiller à ce que la distance entre les pièces de l'agitateur et les parois du récipient soit au moins 25,4 mm (1 po.).
- Les lames peuvent entrer en contact avec la base du récipient lorsque l'agitateur n'est pas en marche et que les lames sont au repos. Utiliser uniquement des produits non inflammables ou à base d'eau ou des produits avec un point d'éclair plus petit que 60°C (140°F).

1. Comme les fûts peuvent avoir différentes hauteurs, il se peut que les lames inférieures puissent entrer en contact avec le fond du fût. Pour faire bouger les lames, desserrer la vis sans tête sur le moyeu et glisser l'ensemble vers le haut ou vers le bas pour l'amener à la position voulue. La vis sans tête doit toujours rester sur le dessus et les lames doivent pendre vers le bas de sorte qu'elles passent dans l'orifice de bonde et qu'elles en ressortent.

REMARQUE : Pour la plupart des fûts, la hauteur idéale pour la lame du bas est de 13 à 25 mm (0,5 à 1,0 po.) au-dessus de l'axe. La hauteur idéale varie selon le fût.

REMARQUE : Veiller à ce qu'il y ait un jeu d'au moins 25 mm (1 po.) entre l'axe et la base du récipient.

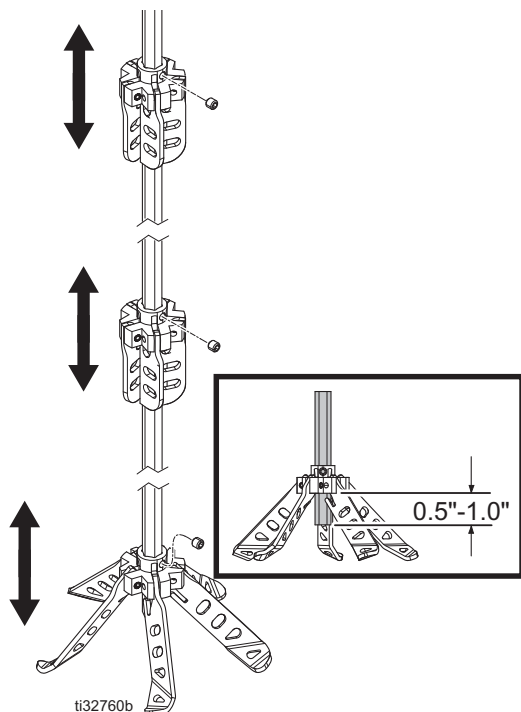

FIG. 3: Réglage de la place des ensembles moyeu/lame

2. Pour mettre l'agitateur sur le couvercle du fût, plier les parties pliantes des lames vers le trou de la bonde du fût, puis visser l'adaptateur de bonde dans le trou de la bonde. Voir **Dimensions**, page 14.

REMARQUE : Lorsque l'on met l'agitateur sur le fût, si l'on sent une résistance parce que les lames entrent en contact avec le fond du fût, continuer quand même de visser prudemment l'adaptateur de bonde dans le fût. Ceci fera que les lames tourneront vers l'extérieur. Si la résistance ne change pas, vérifier si l'axe touche la base du fût.

ATTENTION

Maintenir l'agitateur bien serré sur la bonde du fût pour éviter tout dommage aux filtres du fait des vibrations.

3. Positionner le moteur pneumatique de façon à ce que la conduite d'air puisse facilement être attachée sur l'entrée 1/8 npt de la vanne à pointeau sans que d'autres composants du système en soient gênés.
4. Monter sur une tuyauterie d'air une vanne à débranchement rapide ou une vanne à bille pour la fermeture de l'air. Commander le manchon de raccordement réf. 208536 et le raccord réf. 169969.
5. Attacher la conduite d'air entre l'entrée 1/8 npt de la soupape à pointeau et la sortie 1/8 npt du collecteur d'alimentation d'air.

Adaptateur coudé

Si l'agitateur est utilisé sur un fût avec une bonde décentrée et les lames entrent en contact avec la paroi du fût, il faut utiliser l'adaptateur coudé pour éviter ce contact.

1. Visser la bague d'arrêt (16H295) à la main autant que possible sur l'adaptateur coudé (16H294)
2. Visser l'adaptateur coudé à fond dans la bonde, puis le dévisser jusqu'à ce que la partie la plus large sur le dessus de l'adaptateur pointe juste vers la gauche du centre du fût (fig. 4).
3. Visser la bague d'arrêt jusqu'à ce qu'elle touche le fût. Utiliser une clé à tune ajustable ou une clé à molette pour serrer l'adaptateur jusqu'à ce que la partie la plus large de l'adaptateur sur le dessus de celui-ci soit à ras du fût.

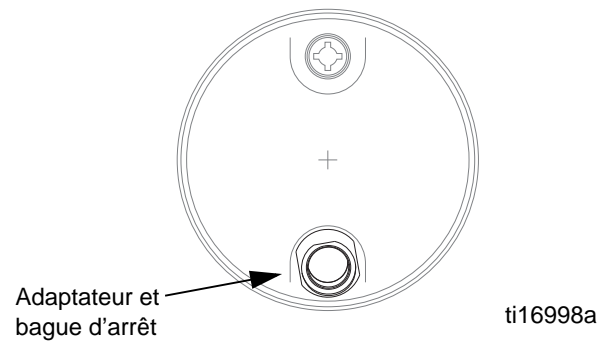

FIG. 4: Adaptateur coudé

Fonctionnement

Pour que des pièces en mouvement de l'agitateur ne puisse pas blesser l'opérateur, ne jamais faire fonctionner l'agitateur en dehors d'un fût.

Procédure de décompression

Cet équipement reste sous pression tant que la pression n'a pas été relâchée manuellement. Pour éviter de sérieuses blessures provoquées par du produit sous pression, comme des éclaboussures de produit et des pièces en mouvement, exécuter la procédure de décompression lorsque l'on cesse de travailler et avant un nettoyage, une vérification ou un entretien de l'équipement.

1. Fermer la vanne à pointeau (11) et fermer la vanne d'arrêt d'air principale (A). Éteindre le régulateur d'air, si présent.
2. Débrancher la conduite d'air de l'entrée d'air du moteur.

Utilisation de l'agitateur

1. Remplissez le conteneur d'alimentation en produit.
2. Avec la vanne à pointeau (11) en position fermée, ouvrir la vanne d'air principale (A).
3. Mettre l'agitateur en marche en ouvrant lentement la vanne à pointeau (11) et le laisser tourner lentement.

REMARQUE : Pour le meilleur résultat, s'assurer que l'axe et les lames tournent dans le sens inverse des aiguilles d'une montre vu de dessus. Le sens de rotation peut être modifié en inversant la position de l'entrée d'air et du silencieux sur le moteur.

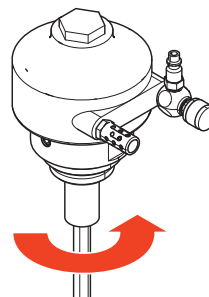

Fig. 5

ti33581a

4. Se servir de la vanne à pointeau (11) pour régler la vitesse de l'agitateur. Réglez l'agitateur sur une vitesse qui minimise les vibrations.

REMARQUE : Si une vanne d'arrêt est montée sur la conduite d'alimentation et utilisée pour arrêter l'agitateur, la même vitesse d'agitateur sera réglée chaque fois que l'on utilise l'agitateur.

5. Laissez l'agitateur fonctionner pendant l'alimentation du système en peinture ou en produit.

ATTENTION

Ne pas laisser trop longtemps tourner l'agitateur à vitesse élevée. Une vitesse excessive de l'agitateur peut amener le produit de pulvérisation à mousser (ce qui le rend inutilisable), provoquer des vibrations et une usure accrue des pièces. Agitez toujours le produit de pulvérisation juste suffisamment pour maintenir un mélange homogène.

6. Pour arrêter l'agitateur, fermer la vanne d'air principale (A) ou fermer la vanne à pointeau (11) de l'agitateur.

Vérification de la viscosité du produit de pulvérisation

Si l'agitateur se trouve dans un fût fermé, retirer l'agitateur pour vérifier la viscosité du produit de pulvérisation ou prélever un peu de produit de pulvérisation par l'orifice de 3/4 npt du fût.

Entretien

Lubrification du moteur pneumatique

ATTENTION

Un manque de lubrification du moteur pneumatique entraînera une défaillance de ce dernier.

Si un lubrificateur de conduite d'air n'est pas installé, le moteur pneumatique doit être lubrifié manuellement toutes les 8 heures. Lubrifier le moteur pneumatique de l'agitateur en versant 10 à 20 gouttes d'huile légère SAE #10 dans l'entrée d'air du moteur. Laissez l'agitateur fonctionner pendant environ 30 secondes.

Réparation

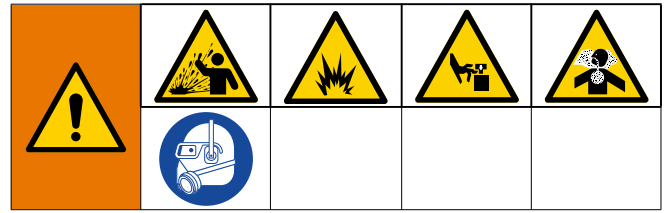

Rinçage du moteur pneumatique



Ne pas utiliser de kérosène ou autre solvant inflammable pour rincer le moteur pneumatique. Le rinçage avec des solvants inflammables risque d'occasionner un incendie ou une explosion et de provoquer des dommages corporels et matériels graves.

Si le moteur tourne au ralenti ou est inefficace, rincez-le avec un solvant non-inflammable dans une zone bien ventilée.

1. Exécutez la **Procédure de décompression**. Voir page 8.
2. Ajouter plusieurs cuillères à café de solvant ou pulvériser le solvant directement dans le moteur.
3. Faites pivoter l'axe manuellement dans les deux sens pendant quelques minutes.
4. Rebranchez la conduite d'air et appliquez lentement la pression jusqu'à ce qu'il n'y ait plus trace de solvant dans l'air de l'échappement.
5. Lubrifiez le moteur via une projection d'huile légère dans la chambre.

Entretien

Moteur pneumatique

1. Exécutez la **Procédure de décompression**. Voir page 8.
 2. Pour retirer le moteur pneumatique pour entretien, utilisez une clé à six pans de 3/16 afin de retirer les trois vis sans tête (9) de l'adaptateur de bonde (4).
 3. Descendez l'adaptateur (4) le long de l'axe (2) de sorte que le coupleur (3) soit accessible.
 4. Utilisez une clé à six pans de 1/8 pour retirer les deux vis sans tête supérieures (8) du coupleur (3).
 5. Soulevez le moteur pneumatique (1) droit au-dessus du coupleur (3).
- Si le moteur pneumatique (1) demande plus que l'installation d'un kit d'entretien, il est généralement plus rapide et plus facile de l'envoyer à votre distributeur Graco pour réparation ou remplacement.
 - Si les lames du moteur pneumatique ont besoin d'être remplacées ou qu'un corps étranger est présent dans la chambre du moteur, un mécanicien expérimenté peut retirer le plateau d'extrémité à l'opposé de l'extrémité de l'axe de pilote. *Ne faites pas levier avec un tournevis*. Cela déformerait la surface du plateau et le corps en provoquant des fuites. Utilisez un extracteur qui enlèvera le plateau d'extrémité tout en maintenant la position de l'axe.

Axe et lames d'agitateur

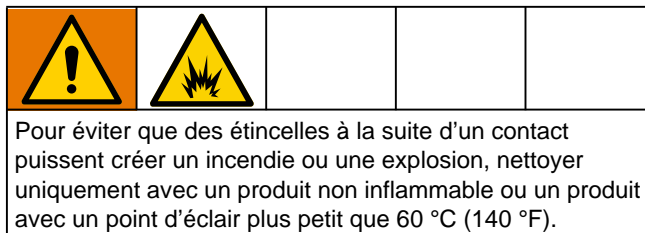

1. Sortir l'axe (2) du fût. Nettoyez à l'aide d'un solvant compatible et recherchez d'éventuelles traces d'usure ou de dommage sur l'axe (2) ainsi que sur les lames (6, 7).
2. Si certaines pièces doivent être remplacées, exécuter les points 1–4 du paragraphe **Moteur pneumatique** pour déposer le moteur pneumatique.
3. Utiliser une clé hexagonale de 1/8 pour déposer les deux autres vis sans tête (8) sur le manchon de raccordement.
4. Faites glisser l'axe pour le sortir (2).
5. Si cela est nécessaire, utilisez une clé à six pans de 3 mm (1/8 po.) pour retirer la vis sans tête (8) de l'ensemble de moyeu (6 ou 7). Faites glisser l'ensemble moyeu/lames pour le retirer de l'axe.
6. Pour installer un nouvel ensemble moyeu/lames, faites-le glisser sur l'axe. Les vis sans tête doivent toujours rester en haut et les lames doivent pendre vers le bas de sorte qu'elles passent dans l'orifice de bonde et qu'elles ressortent.

REMARQUE : Des kits de réparation de moteur pneumatique sont disponibles. Commander la réf. 224954 pour le modèle 26C150 (viscosité élevée).

Remontage

1. Faites glisser l'axe (2) dans le coupleur (3). Utilisez une clé à six pans de 1/8 pour serrer les vis sans tête (8). Serrer au couple de 7,3 N•m (65 po.-lb).
2. Faites remonter l'adaptateur de bonde (4) sur l'axe (2) afin de rebrancher le moteur pneumatique. Utilisez une clé à six pans de 3/16 pour serrer les trois vis sans tête (9) sur l'adaptateur de bonde. Serrer au couple de 9 N•m (80 po.-lb).

Référence/Description

Rep.	Référence	Description	Qté	Rep.	Référence	Description	Qté
1*	111310	MOTEUR, pneumatique	1	13	113779	SILENCIEUX	1
2**	-----	ARBRE d'entraînement	1	15	116343	VIS DE TERRE	1
3	24D686	MANCHON DE RACCORDEMENT, agitateur ; avec 4 vis sans tête comprises (rep. 8)	1	16	113082	JOINT TORIQUE	1
4	24D687	ADAPTATEUR, bonde, double, avec 3 vis sans tête (rep. 9) et une vis de mise à la terre (rep. 15)	1	17	16H294	ADAPTATEUR, coudé (voir Adaptateur coudé , page 7)	1
6**	17V032	MOYEU, ensemble, avec des lames de 9 cm (3,5 po.) ; avec une vis sans tête (rep. 8)	1	18	16H295	BAGUE, d'arrêt (voir Adaptateur coudé , page 7)	1
7**	24C860	MOYEU, ensemble, avec des lames de 9 cm (2,5 po.) ; avec une vis sans tête (rep. 8)	2	19▲	17E503	ÉTIQUETTE, sécurité, agitateur (pas montrée)	1
8	102207	VIS SANS TÊTE, 1/4-20, acier inoxydable (comprise avec les reps. 3, 6 et 7)	7				
9	101679	VIS SANS TÊTE, 3/8-24, acier inoxydable (comprise avec le repère 4)	3				
11	206264	VANNE, pointeau	1				
12	169969	RACCORD, conduite d'air	1				

* Les kits de réparation du moteur pneumatique peuvent être achetés séparément. Commander la réf. 224954 pour le modèle 26C150 (viscosité élevée).

** Disponible dans le kit 17V342 d'axe et de lames.

▲ Des étiquettes, affiches, plaquettes et cartes d'avertissement et de danger de remplacement peuvent être obtenues gratuitement.

Dimensions

Adaptateur pour bonde de 50,8 mm (2 po.)

Dimension	Modèle 26C150 (viscosité élevée)
A	130 mm (5,1 po.)
C (minimum)	838 mm (33 po.)
D (maximum)	891 mm (35,1 po.)

Adaptateur de bonde de 38,1 mm (1-1/2 po.)

Dimension	Modèle 26C150 (viscosité élevée)
B	142 mm (5,6 po.)
E (minimum)	826 mm (32,5 po.)
F (maximum)	879 mm (34,6 po.)

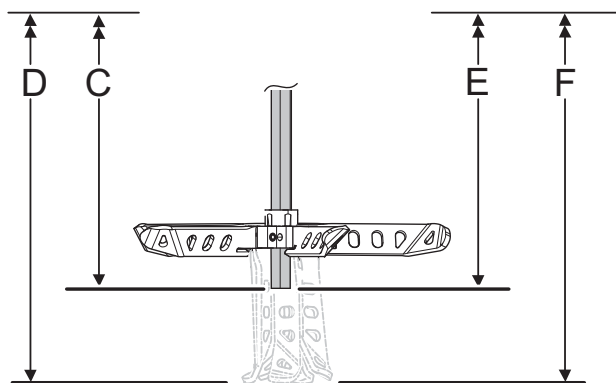

ti33582a

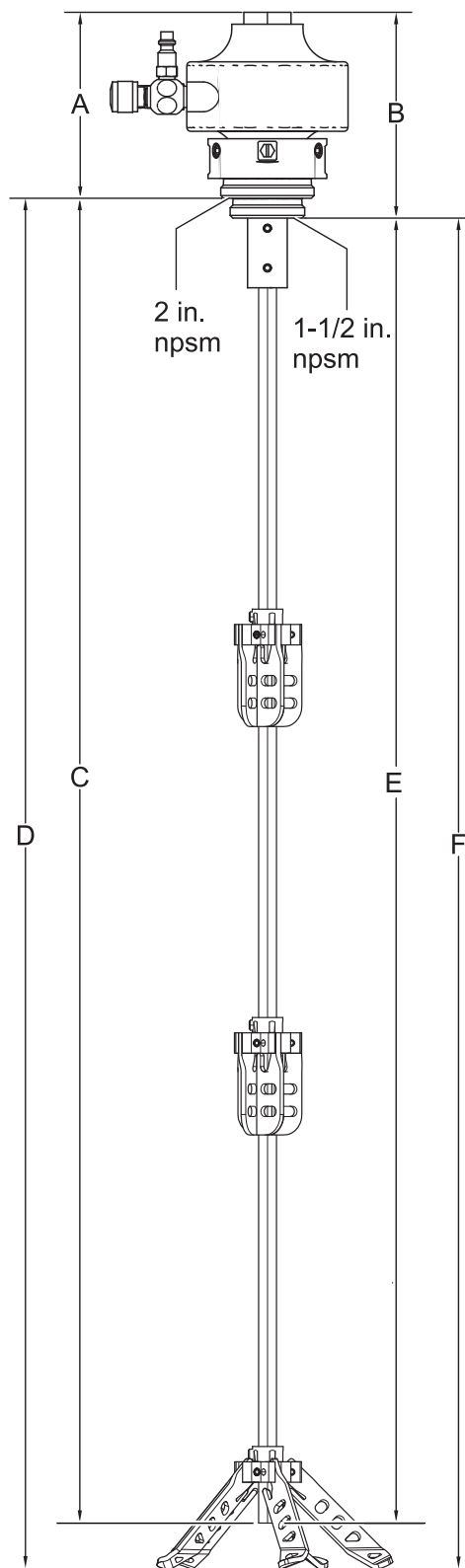

ti32033b

Caractéristiques techniques

Mélangeur à lames extensibles avec un entraînement pneumatique		
	Impérial	Métrique
Pression de service maximale	100 psi	0,7 MPa, 7 bars
Vitesse maximale recommandée de l'agitateur	500 t/min	
Consommation d'air à 400 t/min avec une pression d'admission d'air de 0,7 MPa (7 bars, 100 psi)	22 scfm	0,62 m ³ /min
Poids	13,3 lb	6,0 kg
Dimensions de filetage de l'adaptateur de bonde	1 1/2-11,5 npsm et 2-11,5 npsm	
Pièces en contact avec le produit		
	Acier inoxydable 303, 18-8 et 304	
Bruit (dBa)		
Pression sonore	75,74 dB(A) à 0,7 Mpa (7 bar, 100 psi)	
Puissance sonore	82,32 dB(A) à 0,7 Mpa (7 bar, 100 psi)	
<i>Pression sonore mesurée à 1 mètre (3,28 pi.) de l'équipement.</i>		
<i>Puissance sonore mesurée selon la norme ISO-9614-2.</i>		

Garantie standard de Graco

Graco garantit que tout l'équipement mentionné dans le présent document, fabriqué par Graco et portant son nom, est exempt de défaut de matériel et de fabrication à la date de la vente à l'acheteur et utilisateur initial. Sauf garantie spéciale, élargie ou limitée, publiée par Graco, Graco réparera ou remplacera, pendant une période de douze mois à compter de la date de la vente, toute pièce de l'équipement jugée défectueuse par Graco. Cette garantie s'applique uniquement si le matériel est installé, utilisé et entretenu conformément aux recommandations écrites de Graco.

Cette garantie ne couvre pas et Graco ne sera pas tenu pour responsable de l'usure et de la détérioration générales ou de tout autre dysfonctionnement, des dégâts ou de l'usure causés par une mauvaise installation, une mauvaise application ou utilisation, une abrasion, de la corrosion, un entretien inapproprié ou incorrect, une négligence, un accident, une modification ou une substitution par des pièces ou composants qui ne portent pas la marque Graco. Graco ne sera également pas tenu pour responsable en cas de mauvais fonctionnement, dommage ou usure dû à l'incompatibilité de l'équipement Graco avec des structures, accessoires, équipements ou matériaux non fournis par Graco ou dû à une mauvaise conception, fabrication, installation, utilisation ou un mauvais entretien desdits structures, accessoires, équipements ou matériels non fournis par Graco.

Cette garantie sera appliquée à condition que l'équipement objet de la réclamation soit retourné en port payé à un distributeur agréé de Graco pour une vérification du défaut signalé. Si le défaut est reconnu, Graco réparera ou remplacera gratuitement toutes les pièces défectueuses. L'équipement sera renvoyé à l'acheteur original en port payé. Si l'examen de l'équipement n'indique aucun défaut matériel ou de fabrication, les réparations seront effectuées à un coût raisonnable pouvant inclure le coût des pièces, de la main-d'œuvre et du transport.

CETTE GARANTIE EST UNE GARANTIE EXCLUSIVE ET REMPLACE TOUTE AUTRE GARANTIE, EXPRESSE OU IMPLICITE, COMPRENANT, MAIS SANS S'Y LIMITER, UNE GARANTIE MARCHANDE OU UNE GARANTIE DE FINALITÉ PARTICULIÈRE..

La seule obligation de Graco et le seul recours de l'acheteur pour toute violation de la garantie seront tels que décrits ci-dessus. L'acheteur convient qu'aucun autre recours (pour, mais sans s'y limiter, des dommages indirects ou consécutifs de manque à gagner, perte de marché, dommages corporels ou matériels ou tout autre dommage indirect ou consécutif) ne sera possible. Toute action pour violation de la garantie doit être intentée dans les deux (2) ans à compter de la date de vente.

GRACO NE GARANTIT PAS ET REFUSE TOUTE GARANTIE RELATIVE À LA QUALITÉ MARCHANDE ET À UNE FINALITÉ PARTICULIÈRE EN RAPPORT AVEC LES ACCESSOIRES, ÉQUIPEMENTS, MATÉRIAUX OU COMPOSANTS VENDUS MAIS NON FABRIQUÉS PAR GRACO.. Les articles vendus, mais non fabriqués par Graco (tels que les moteurs électriques, interrupteurs, tuyaux, etc.) sont couverts par la garantie, s'il en existe une, de leur fabricant. Graco fournira à l'acheteur une assistance raisonnable pour toute réclamation faisant appel à ces garanties.

En aucun cas, Graco ne sera tenu pour responsable de dommages indirects, particuliers ou consécutifs résultant de la fourniture par Graco de l'équipement ci-dessous ou de garniture, de la performance, ou utilisation de produits ou d'autres biens vendus au titre des présentes, que ce soit en raison d'une violation contractuelle, violation de la garantie, négligence de Graco, ou autre.

FOR GRACO CANADA CUSTOMERS

The Parties acknowledge that they have required that the present document, as well as all documents, notices and legal proceedings entered into, given or instituted pursuant hereto or relating directly or indirectly hereto, be drawn up in English. Les parties reconnaissent avoir convenu que la rédaction du présent document sera en Anglais, ainsi que tous documents, avis et procédures judiciaires exécutés, donnés ou intentés, à la suite de ou en rapport, directement ou indirectement, avec les procédures concernées.

Informations concernant Graco

Pour les informations les plus récentes sur les produits de Graco, consultez le site Internet www.graco.com.

Pour obtenir des informations sur les brevets, consultez la page www.graco.com/patents.

POUR COMMANDER, contactez votre distributeur Graco ou appelez pour identifier votre distributeur le plus proche.

Téléphone : 612-623-6921 ou appel gratuit : 1-800-328-0211 Fax : 612-378-3505

Tous les textes et illustrations contenus dans ce document reflètent les dernières informations disponibles concernant le produit au moment de la publication. Graco se réserve le droit de faire des changements à tout moment et sans préavis.

Traduction des instructions originales. This manual contains French. MM 3A5453

Graco Headquarters: Minneapolis

Bureaux à l'étranger : Belgique, Chine, Japon, Corée

GRACO INC. AND SUBSIDIARIES • P.O. BOX 1441 • MINNEAPOLIS MN 55440-1441 • USA
Copyright 2018, Graco Inc. Tous les sites de fabrication de Graco sont certifiés ISO 9001.

www.graco.com
Révision B, avril 2018